



РЕЛЕ ДАВЛЕНИЯ ДЛЯ ВОДЯНЫХ НАСОСОВ СО ВСТРОЕННЫМ МАНОМЕТРОМ И 3-ХОДОВЫМ ФИТИНГОМ

Реле давления предназначено для управления однофазными электрическими насосами.

Реле давления состоит из корпуса, внутри которого расположена нормально замкнутая контактная группа, управляемая мембраной, соединённой с напорной магистралью. Реле включает насос, когда давление в системе падает ниже установленного давления включения и выключает насос, когда давление в системе превышает установленное давление выключения. Встроенный манометр и прочный 3-ходовый пластиковый фитинг обеспечивают простое и быстрое соединение с насосом и напорным баком.

ТЕХНИЧЕСКИЕ ХАРАКТЕРИСТИКИ				
Модель	Диапазон регулировки давления	Заводские настройки	Номинальный ток	Номинальное напряжение
PM/5	1-5 бар	1,4-2,8 бар	16 А	250 В

Манометр – Ø 40мм, 0-6 бар



Схема электрического подключения



Схема установки

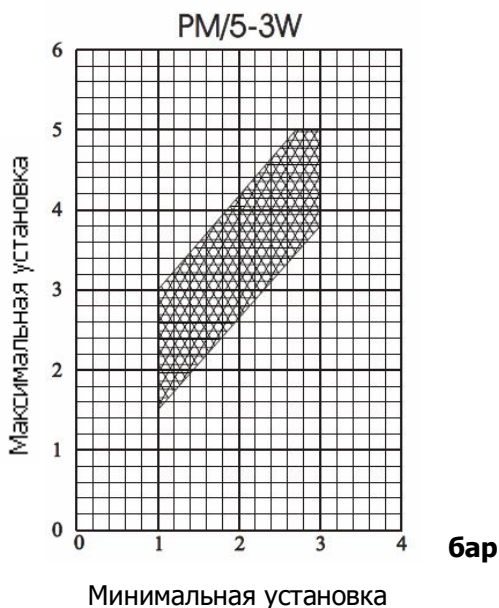

Регулировка реле давления

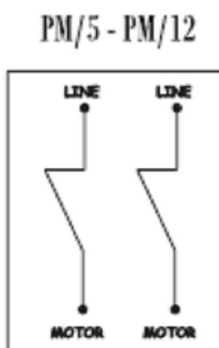
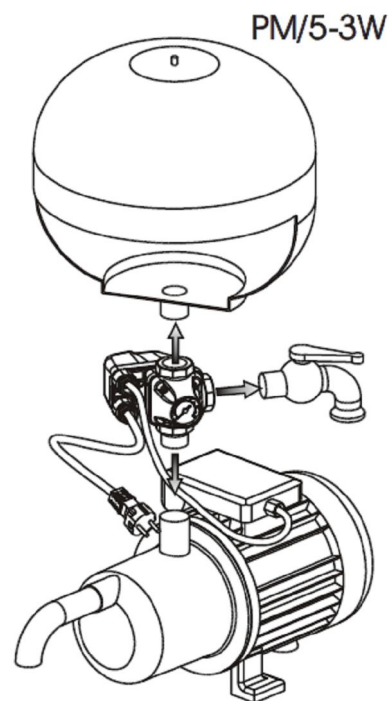
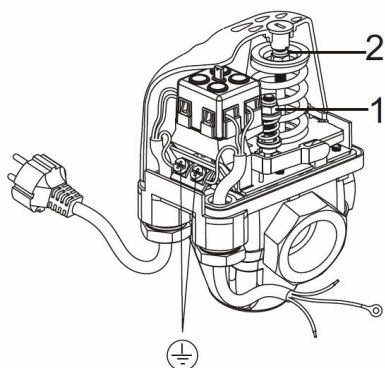

При необходимости уровни давления срабатывания реле можно изменить. Для этого:

- Полностью заверните винт дифференциала (1).
- Вращая центральный винт (2), установите желаемое давление включения насоса.
- Вращая винт дифференциала (1), установите желаемое давление выключения насоса.